



МИНИСТЕРСТВО ОБРАЗОВАНИЯ И НАУКИ РОССИЙСКОЙ ФЕДЕРАЦИИ

Федеральное государственное бюджетное образовательное учреждение
высшего профессионального образования
«Забайкальский государственный университет»
(ФГБОУ ВПО «ЗабГУ»)

Документированная процедура

ДП 7.2.01-01-2014

Содействие занятости студентов и трудоустройству выпускников



УТВЕРЖДАЮ
Ректор ЗабГУ

С.А. Иванов

12 20 14 г.

СИСТЕМА МЕНЕДЖМЕНТА КАЧЕСТВА
ДОКУМЕНТИРОВАННАЯ ПРОЦЕДУРА

СОДЕЙСТВИЕ ЗАНЯТОСТИ СТУДЕНТОВ И ТРУДОУСТРОЙСТВУ
ВЫПУСКНИКОВ

ДП 7.2.01-01-2014

Дата введения: « 15 » декабря 2014 г.

«СОГЛАСОВАНО»

Уполномоченный по качеству

С.Е. Старостина

« 12 » 12 20 14 г.

Чита
<2014>

	Должность	Фамилия/Подпись	Дата
Разработал	Начальник ОСЗСиТВ	О.Е. Жугина	12.12.14
Проверил	Начальник УГКО	Н.А. Казачёк	12.12.14

	<p align="center"> МИНИСТЕРСТВО ОБРАЗОВАНИЯ И НАУКИ РОССИЙСКОЙ ФЕДЕРАЦИИ Федеральное государственное бюджетное образовательное учреждение высшего профессионального образования «Забайкальский государственный университет» (ФГБОУ ВПО «ЗабГУ») </p>
ДП 7.2.01-01-2014	Содействие занятости студентов и трудоустройству выпускников

Содержание

1	Схема процесса «Содействие занятости студентов и трудоустройству выпускников».....	3
2	Карта процесса «Содействие занятости студентов и трудоустройству выпускников»	4
3	Область применения.....	6
4	Нормативные ссылки	6
5	Термины, определения и сокращения	7
6	Описание документированной процедуры	8
6.1	Общие положения.....	8
6.2	Подпроцесс «Содействие трудоустройству выпускников»	8
6.3	Подпроцесс «Содействие занятости студентов»	9
6.4	Подпроцесс «Организация практики студентов.....	9
7	Ответственность.....	10
8	Приложения.....	11
9	Лист регистрации изменений	14

	МИНИСТЕРСТВО ОБРАЗОВАНИЯ И НАУКИ РОССИЙСКОЙ ФЕДЕРАЦИИ Федеральное государственное бюджетное образовательное учреждение высшего профессионального образования «Забайкальский государственный университет» (ФГБОУ ВПО «ЗабГУ»)
ДП 7.2.01-01-2014	Содействие занятости студентов и трудоустройству выпускников

1 Схема процесса «Содействие занятости студентов и трудоустройству выпускников»



	МИНИСТЕРСТВО ОБРАЗОВАНИЯ И НАУКИ РОССИЙСКОЙ ФЕДЕРАЦИИ Федеральное государственное бюджетное образовательное учреждение высшего профессионального образования «Забайкальский государственный университет» (ФГБОУ ВПО «ЗабГУ»)
ДП 7.2.01-01-2014	Содействие занятости студентов и трудоустройству выпускников

2 Карта процесса «Содействие занятости студентов и трудоустройству выпускников»

Критерии	Показатели	Пороговые значения	Периодичность мониторинга и анализа	Способы расчета показателей	Ответственность
Организация проведения практик в установленные сроки	<ul style="list-style-type: none"> – Наличие программ практик; – Наличие договоров с организациями о сотрудничестве по проведению практик; – Своевременное представление проекта приказа на практику 	За 7 дней до начала практик по календарному учебному графику	1 раз в год	Контроль наличия	Начальник ОСЗСиТВ, заведующие кафедрами, руководители практик
Договоры о целевом обучении	Количество договоров	Не менее 10% от контрольных цифр приема	1 раз в год	Контроль наличия	Начальник ОСЗСиТВ, ответственный секретарь приёмной комиссии, деканы факультетов
Трудоустройство выпускников	<ul style="list-style-type: none"> – Доля работающих выпускников; – Доля выпускников, обучавшихся по целевому обучению 	<ul style="list-style-type: none"> – Не менее 90% – 100% 	3 раза в год (Июнь, октябрь, декабрь)	<ul style="list-style-type: none"> - Доля трудоустроенных выпускников очной формы обучения от общего количества выпускников; - Доля трудоустро- 	Начальник ОСЗСиТВ, заведующие кафедрами, деканы факультетов



МИНИСТЕРСТВО ОБРАЗОВАНИЯ И НАУКИ РОССИЙСКОЙ ФЕДЕРАЦИИ
Федеральное государственное бюджетное образовательное учреждение
высшего профессионального образования
«Забайкальский государственный университет»
(ФГБОУ ВПО «ЗабГУ»)

ДП 7.2.01-01-2014

Содействие занятости студентов и трудоустройству выпускников

Критерии	Показатели	Пороговые значения	Периодичность мониторинга и анализа	Способы расчета показателей	Ответственность
				енных выпускников, обучавшихся по договору целевом обучении от общего числа выпускников, обучавшихся по договору о целевом обучении	
Исследование удовлетворённости работодателей качеством подготовки выпускников	Доля работодателей, удовлетворённых качеством подготовки выпускников	Не менее 75%	1 раз в год	Анкетирование	Начальник ОСЗСиТВ, деканы факультетов
Временная занятость студентов	Доля трудоустроенных студентов	Не менее 80%	1 раз в год	Доля трудоустроенных студентов от числа обратившихся	Начальник ОСЗСиТВ

	<p align="center">МИНИСТЕРСТВО ОБРАЗОВАНИЯ И НАУКИ РОССИЙСКОЙ ФЕДЕРАЦИИ Федеральное государственное бюджетное образовательное учреждение высшего профессионального образования «Забайкальский государственный университет» (ФГБОУ ВПО «ЗабГУ»)</p>
<p>ДП 7.2.01-01-2014</p>	<p align="center">Содействие занятости студентов и трудоустройству выпускников</p>

3 Область применения

Настоящая документированная процедура процесса «Содействия занятости студентов и трудоустройству выпускников» устанавливает единые требования и порядок организации работы по содействию занятости студентов, трудоустройству выпускников, организации практик, целевого обучения.

Документированная процедура разработана в соответствии с требованиями стандарта ISO 9001-2011/

Требования документированной процедуры обязательны для применения всеми подразделениями университета. Функции и обязанности должностных лиц в работе по содействию занятости студентов направлены на содействие в трудоустройстве выпускникам ЗабГУ, студентам во временной занятости в свободное от учёбы время, организация практик.

В число основных задач по управлению процессом СЗСиТВ входят: мониторинг потребностей региона в выпускниках, предоставление студентам информации о состоянии и тенденциях рынка труда, постоянное взаимодействие с организациями Забайкальского края, Администрацией города и края, Министерствами Забайкальского края, молодёжными организациями по вопросам трудоустройства выпускников, занятости студентов, целевого обучения, организации практик студентов, организация проведения совместно с работодателями презентаций профессий, семинаров, конференций, ярмарок вакансий.

4 Нормативные ссылки

При подготовке настоящей документированной процедуры использованы следующие документы:

- Закон Российской Федерации « Об образовании в РФ»;
- Закон РФ « О занятости населения в РФ»;
- ISO 9001: 2008 Система менеджмента качества. Требования;
- ГОСТ ISO 9000-2011 Система менеджмента качества. Основные положения и словарь;
- ГОСТ ISO 9001-2011 Система менеджмента качества. Требования;
- ДП 4.2.301-03.2014. Управление документацией;
- Устав ЗабГУ;
- Положение об отделе содействия занятости студентов и трудоустройству выпускников;
- Положение о порядке проведения практики студентов ЗабГУ;
- Письмо Министерства образования и науки РФ № ИК – 35/03 от 18.01.2010 «О создании и функционировании центров (служб) содействия трудоустройству выпускников учреждений профессионального образования»;
- Письмо Министерства образования и науки РФ № АК- 837/05 от 30.05.2013. О мониторинге трудоустройства выпускников;
- Письмо Министерства образования и науки РФ № АК- 2964/05 от 18.12.2013. О мониторинге трудоустройства выпускников; образовательных организаций профессионального образования;



МИНИСТЕРСТВО ОБРАЗОВАНИЯ И НАУКИ РОССИЙСКОЙ ФЕДЕРАЦИИ
Федеральное государственное бюджетное образовательное учреждение
высшего профессионального образования
«Забайкальский государственный университет»
(ФГБОУ ВПО «ЗабГУ»)

ДП 7.2.01-01-2014

Содействие занятости студентов и трудоустройству выпускников

- Постановление Правительства РФ от 27.11.2013 №1076 «О порядке заключения и расторжения договора о целевом приёме и договора о целевом обучении».

5 Термины, определения и сокращения

В ДП применяются следующие термины и определения:

Выпускник высшего учебного заведения - студент, оканчивающий учебное заведение, находящийся на последнем курсе; вообще тот, кто окончил данное учебное заведение.

Договор - соглашение двух или нескольких сторон о взаимных правах и обязательствах.

Занятость – деятельность граждан, связанная с удовлетворением личных и общественных потребностей, не противоречащая законодательству и приносящая, как правило, им заработок, трудовой доход.

Мониторинг — систематический сбор и обработка информации, которая может быть использована для улучшения процесса принятия решения, а также, косвенно, для информирования общественности или прямо как инструмент обратной связи в целях осуществления проектов, оценки программ или выработки политики.

Нормативный документ (акт) – документ, устанавливающий правила, руководящие принципы или характеристики различных видов деятельности или их результатов.

Практика студентов университета - является составной частью основной профессиональной образовательной программы высшего профессионального образования и представляет собой одну из форм организации учебного процесса, непосредственно направленную на профессионально-практическую подготовку студентов на базах практики.

Рынок труда – это сфера формирования спроса и предложения рабочей силы (трудовых услуг).

Студент – учащийся высшего учебного заведения.

Система содействия занятости студентов и трудоустройству выпускников - система мероприятий, проводимая отделом содействия занятости студентов (ОСЗСиТВ) и факультетами, направленная на эффективное содействие трудоустройству студентов и выпускников университета.

Трудоустройство – система мероприятий, проводимая государственными органами и общественными организациями в целях содействия населению в подыскивании, направлении и устройстве на работу, в соответствии с признанием, способностями, профессиональной подготовкой, образованием и учётом общественных потребностей.

В документированной процедуре приняты следующие сокращения:

ДП - документированная процедура.

СЗСиТВ – содействие занятости студентов и трудоустройству выпускников.

ОСЗСиТВ – отдел содействия занятости студентов и трудоустройству выпускников.

В графическом описании ДП (диаграмме хода действия) использованы следующие символы:



Начало/конец процесса

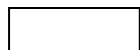

Отдельный этап процесса

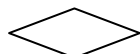

Принятие решения



Документ

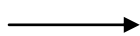

Переход к следующему действию



Номер (пункт) действия, к которому или от которого осуществляется переход

6 Описание документированной процедуры

6.1 Общие положения

Настоящая процедура устанавливает порядок реализации задач по содействию занятости студентов и трудоустройству выпускников.

Ответственность, полномочия и обязанности сотрудников университета, касающиеся содействия трудоустройству выпускников оформлены в различных локальных документах – должностных инструкциях, иных документах (приказах, распоряжениях).

Организация, координация работы по содействию занятости студентов и трудоустройству выпускников возложена на отдел содействия занятости студентов и трудоустройству выпускников. ОСЗСиТВ осуществляет свою деятельность совместно с другими структурными подразделениями университета, руководители которых несут ответственность за трудоустройство выпускников и связь с работодателями.

Подробный порядок исполнения операций подпроцессов «Содействия занятости студентов и трудоустройству выпускников» отражён в соответствующих блок-схемах (Приложения А, Б, В).

6.2 Описание подпроцесса «Содействие трудоустройству выпускников»

Блок-схема подпроцесса представлена в Приложении А.

Вся деятельность университета по содействию трудоустройству выпускников осуществляется с учётом права выпускника на собственный выбор рода занятий и места работы в соответствии с профессиональной подготовкой, полученным образованием, склонностями и способностями. Выпускники, обучающиеся по договору с работодателем о целевом обучении, трудоустраиваются на основании контракта.

Работа по содействию трудоустройству выпускников представляет собой комплекс мероприятий, проводимых ОСЗСиТВ и факультетами, направленных на эффективное содействие трудоустройству выпускников (заключение договоров о целевом обучении, Комиссии по содействию трудоустройству выпускников, Ярмарки вакансий, Дни карьеры, Круглые столы и др).



МИНИСТЕРСТВО ОБРАЗОВАНИЯ И НАУКИ РОССИЙСКОЙ ФЕДЕРАЦИИ
Федеральное государственное бюджетное образовательное учреждение
высшего профессионального образования
«Забайкальский государственный университет»
(ФГБОУ ВПО «ЗабГУ»)

ДП 7.2.01-01-2014

Содействие занятости студентов и трудоустройству выпускников

В целях персонального трудоустройства выпускников на факультетах создаются и проводятся Комиссии по содействию трудоустройству выпускников, на которых присутствуют декан факультета, заведующий кафедрой, представители ОСЗСиТВ, выпускники, также на заседание работы Комиссий приглашаются представители организаций-работодателей и другие заинтересованные лица.

Перед началом работы Комиссий ОСЗСиТВ собирает заявки от работодателей о вакантных должностях и информирует о них выпускников.

Выпускники, определившиеся с местом своей работы, представляют Комиссии гарантийные письма от предприятий.

Комиссии готовят и ведут протоколы по персональному трудоустройству выпускников, которые обрабатываются для подготовки сводного отчета и хранятся в ОСЗСиТВ.

ОСЗСиТВ осуществляет мониторинг трудоустройства выпускников вуза и делает общий отчет об итогах трудоустройства молодых специалистов.

6.3 Описание подпроцесса «Содействие занятости студентов»

Блок-схема подпроцесса представлена в Приложении Б.

ОСЗСиТВ отвечает за организацию вторичной занятости студентов. Основной задачей является взаимодействие с организациями и учреждениями города с целью предоставления возможности студенту найти работу в свободное от учёбы время. ОСЗСиТВ собирает заявки от работодателей о вакантных должностях и информирует о них студентов.

Студентов побуждает работать материальная заинтересованность, возможность будущего трудоустройства, приобретение практических навыков в будущей работе.

Трудовая деятельность во время обучения оказывает существенное влияние на профессиональную социализацию студентов, а также на социально-профессиональную адаптацию (формирует профессиональные навыки и новый социальный тип работника, более адаптированного к современным условиям развития рыночных отношений, облегчает трудоустройство после окончания вуза. Рынок труда здесь значительно уже, т.к. рассматривается только та работа, при которой есть возможность совмещения с учёбой. Как правило, это работа в сфере услуг, общественного питания. В этих сферах студенту проще найти работу, здесь не нужны особенные профессиональные навыки, и вечерний график работы удобен студенту, а взамен этого можно получить опыт работы, новые знания, стать более конкурентоспособным на рынке труда, чем тем, кто не имеет опыта работы. Также, это может быть и работа по специальности.

6.4 Описание подпроцесса «Организация практики студентов»

Блок-схема подпроцесса представлена в Приложении В.

Контроль и консультирование по вопросам организации прохождения практик студентов осуществляет ОСЗСиТВ. ОСЗСиТВ предоставляет в соответствии с программой практики ходатайство руководству организаций и учреждений о прохождении практики студентов; встречается с руководством организаций с целью согласования сроков и условий прохождения практик; готовит проекты договоров о сотрудничестве по проведению практики студентов, посещает места прохождения практик с целью устранения пробелов в их организации; готовит документы на оплату за методическое руководство практикой, (оплата осуществляется согласно заключенным договорам и нормам времени), принимает



МИНИСТЕРСТВО ОБРАЗОВАНИЯ И НАУКИ РОССИЙСКОЙ ФЕДЕРАЦИИ
Федеральное государственное бюджетное образовательное учреждение
высшего профессионального образования
«Забайкальский государственный университет»
(ФГБОУ ВПО «ЗабГУ»)

ДП 7.2.01-01-2014

Содействие занятости студентов и трудоустройству выпускников

меры к устранению недостатков в организации проведения практик.

Руководители практики от кафедры осуществляют совместно с ОСЗСиТВ подбор учреждений в качестве баз для всех видов практики на факультете. Руководитель практики от кафедры распределяет студентов по учреждениям; за 2 недели до начала практики проводит установочную конференцию, на которой знакомит студентов с целями, задачами и содержанием практики; готовит проект приказа и за неделю до начала практики представляет его в ОСЗСиТВ для регистрации и подписи у проректора по учебной работе; посещает места прохождения практик, контролируя выполнение индивидуальных и групповых заданий, контролирует работу методистов; проводит консультирование по выполнению программы практик; проверяет отчетную документацию и оценивает работу студентов; проводит заключительную конференцию с подведением итогов.

Организация и проведение практик студентов осуществляется при тесном взаимодействии факультетов, кафедр, ОСЗСиТВ и других подразделений.

ОСЗСиТВ формирует общий отчет об итогах практик за учебный год и предоставляет его проректору по учебной работе.

7 Ответственность

Ответственность за выполнение процесса «Содействие занятости студентов и трудоустройству выпускников в целом несёт владелец процесса – проректор по учебной работе.

Менеджером указанного процесса является начальник ОСЗСиТВ.

Ответственность за выполнение отдельных подпроцессов в рамках процесса несут руководители тех структурных подразделений, к сфере деятельности которых относятся данные процессы.

Ответственным за введение в действие и выполнение данной документированной процедуры является начальник ОСЗСиТВ.

	<p align="center"> МИНИСТЕРСТВО ОБРАЗОВАНИЯ И НАУКИ РОССИЙСКОЙ ФЕДЕРАЦИИ Федеральное государственное бюджетное образовательное учреждение высшего профессионального образования «Забайкальский государственный университет» (ФГБОУ ВПО «ЗабГУ») </p>
ДП 7.2.01-01-2014	Содействие занятости студентов и трудоустройству выпускников

Приложение А

Блок-схема подпроцесса «Содействие занятости выпускников»

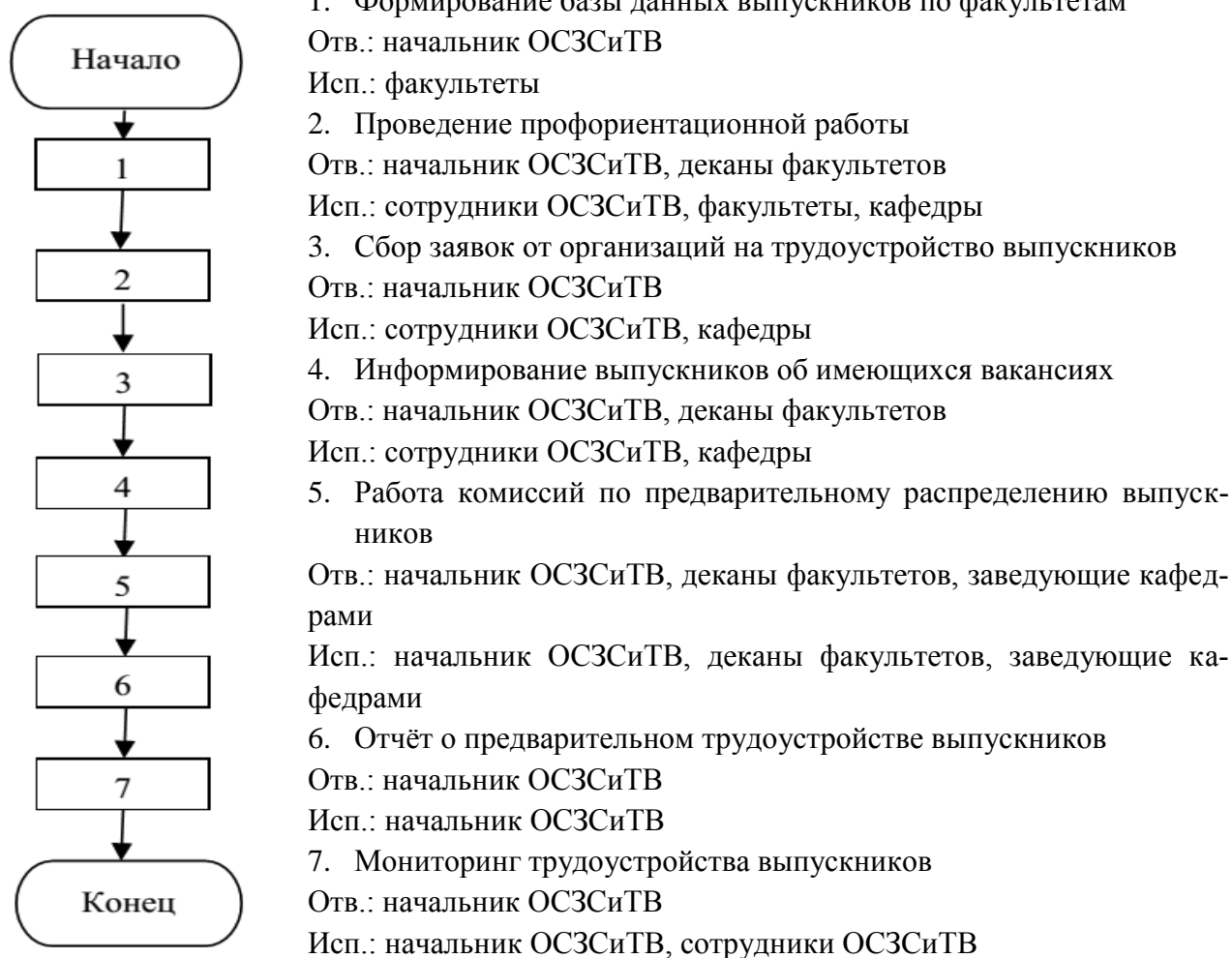



Приложение Б

Блок-схема «Содействие занятости студентов»

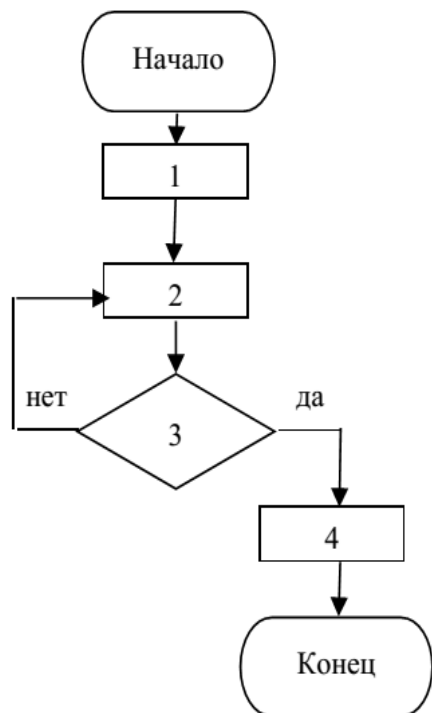

1. Предложения организаций на временное трудоустройство студентов.

Отв.: начальник ОСЗСиТВ

Исп.: сотрудники ОСЗСиТВ

2. Предложения студентам вакансий на временную занятость

Отв.: начальник ОСЗСиТВ

Исп.: сотрудники ОСЗСиТВ

3. Студента удовлетворяет предложенная вакансия ?

Если да: п.4

Если нет: п.2

4. Отправка в организацию



Приложение В

Блок-схема «Организация практик»

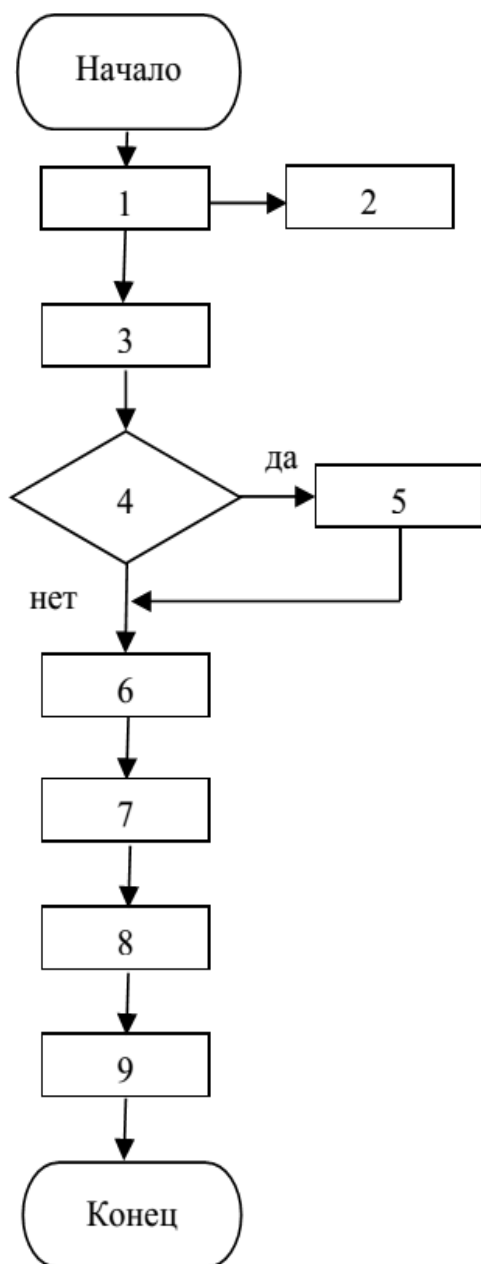

1. Участие в составлении календарного учебного графика

Отв.: начальник ОСЗСиТВ

Исп.: зам. деканов по УР, специалист по практике, зав. практиками

2. Подготовка проектов и заключения долгосрочных договоров о сотрудничестве в проведении практики

Отв.: начальник ОСЗСиТВ

Исп.: зав. практиками, зав. кафедрами, специалист по практике

3. Контроль наличия программ практик

Отв.: начальник ОСЗСиТВ

Исп.: зав. практиками, зав. кафедрами, специалист по практике

4. Требуются корректирующие действия

5. Проведение корректирующих действий

Отв.: зав. кафедрами

6. Оформление приказа на практику

Отв.: начальник ОСЗСиТВ, зав. кафедрами

Исп.: зав. практиками, специалист по практике

7. Участие в установочных конференциях

Отв.: начальник ОСЗСиТВ, зав. кафедрами

Исп.: руководители практиками

8. Контроль оплаты педагогам методического руководства практикой

Отв.: начальник ОСЗСиТВ, гл. бухгалтер

Исп.: зав. практикой

9. Участие в итоговых конференциях, подведение итогов практики

Отв.: зав. кафедрами, специалист по практике

Исп.: руководители практиками

