	МИНИСТЕРСТВО ОБРАЗОВАНИЯ И НАУКИ РОССИЙСКОЙ ФЕДЕРАЦИИ Федеральное государственное бюджетное образовательное учреждение высшего профессионального образования «Забайкальский государственный университет» (ФГБОУ ВПО «ЗабГУ»)
	Документированная процедура
ДП 7.05-03-2014	Воспитательная и социальная работа



С.А. Иванов

2014 г.

СИСТЕМА МЕНЕДЖМЕНТА КАЧЕСТВА
ДОКУМЕНТИРОВАННАЯ ПРОЦЕДУРА
ВОСПИТАТЕЛЬНАЯ И СОЦИАЛЬНАЯ РАБОТА

ДП 7.05-03-2014

Дата введения: «15» декабря 20 14 г.

СОГЛАСОВАНО
Уполномоченный по качеству

С.Е. Старостина

«10» 12 2014 г.

Чита
2014

	Должность	Фамилия/Подпись	Дата
Разработал	Начальник УВиСР	О. А. Иванова	9.12.14
Проверил	Начальник УГКО	Н. А. Казачек	09.12.14
Согласовал	Проректор по ВиСР	В. В. Кузнецов	09.12.14



Федеральное государственное бюджетное образовательное учреждение
высшего профессионального образования
«Забайкальский государственный университет»
(ФГБОУ ВПО «ЗабГУ»)

ДП 7.05-03-2014

Воспитательная и социальная работа

Содержание

1	Схема процесса «Воспитательная и социальная работа».....	3
2	Карта процесса «Воспитательная и социальная работа».....	4
3	Область применения.....	9
4	Нормативные ссылки	9
5	Термины, определения и сокращения.....	11
6	Описание документированной процедуры	13
7	Ответственность	23
8	Приложения	24
9	Лист регистрации изменений	31

**Настоящий документ не подлежит частичному или полному воспроизведению без
письменного разрешения представителя руководства – уполномоченного по
качеству ЗабГУ**

	Федеральное государственное бюджетное образовательное учреждение высшего профессионального образования «Забайкальский государственный университет» (ФГБОУ ВПО «ЗабГУ»)
ДП 7.05-03-2014	Воспитательная и социальная работа

1 Схема процесса «Воспитательная и социальная работа»

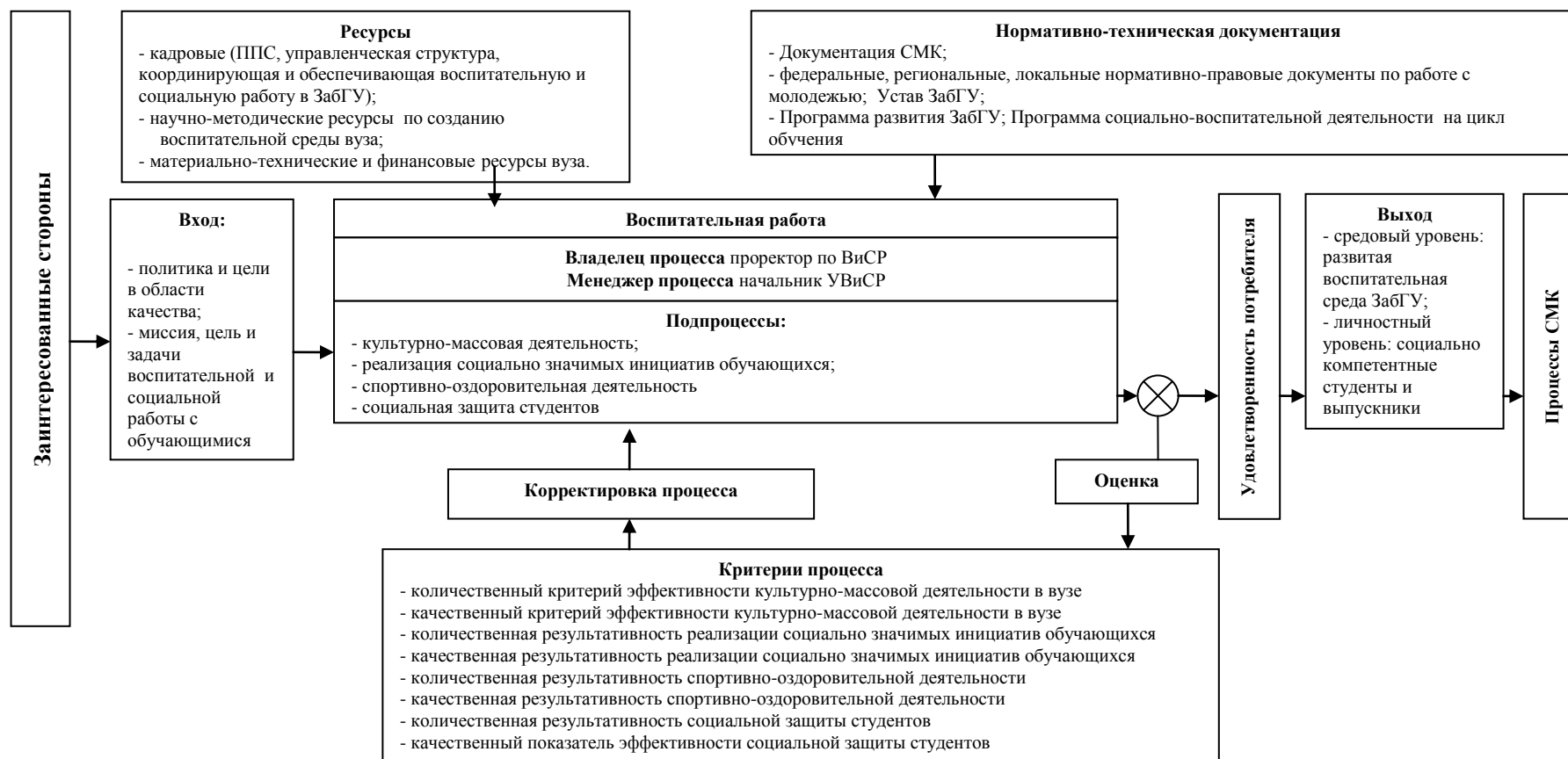

	Федеральное государственное бюджетное образовательное учреждение высшего профессионального образования «Забайкальский государственный университет» (ФГБОУ ВПО «ЗабГУ»)
ДП 7.05-03-2014	Воспитательная и социальная работа

2 Карта процесса «Воспитательная и социальная работа»

Критерии	Показатели	Пороговые значения	Периодичность мониторинга и анализа	Способы расчета показателей	Ответственность
Подпроцесс «Культурно-массовая деятельность»					
Количественный критерий эффективности культурно-массовой деятельности в вузе (1 – факультет; 2 – университет)	Число культурно-массовых мероприятий, проводимых (посещаемых) за календарный период	1. Не менее 1 раз в месяц. 2. Не менее 2 университетских мероприятий в месяц	1 раз в семестр	Количество культурно-массовых мероприятий, проводимых (посещаемых) за календарный период	1. Декан (специалист по ВР). 2. Начальник ОКМР, специалист по КМР УВиСР
	Участие студентов в работе самостоятельных, творческих и художественных объединений (в т.ч. вне вуза)	1. Не < 10 % от общего числа студентов очной формы обучения студентов факультета. 2. Не < 10 % от общего числа студентов очной формы обучения студентов университета	1 раз в год	Количество студентов, посещающих творческие, худож. объединения (в т.ч. вне вуза)	1. Декан (специалист по ВР). 2. Начальник ОКМР, специалист по КМР УВиСР, руководители творческих коллективов
Качественный критерий эффективности культурно-массовой деятельности в вузе (1 – факультет; 2 – университет)	Успешность студентов на городских, краевых, федеральных, международных конкурсах и фестивалях	1. Не < 10 % от общего числа участников (индивидуальных и групповых) на факультете. 2. Не < 20 % от общего числа участников (индивидуальных и групповых) в университете	1 раз в семестр	Количество студентов-призеров городских, краевых, федеральных, международных конкурсов и фестивалей	1. Декан (специалист по ВР). 2. Начальник ОКМР, специалист по КМР УВиСР, руководители творческих коллективов



Федеральное государственное бюджетное образовательное учреждение
высшего профессионального образования
«Забайкальский государственный университет»
(ФГБОУ ВПО «ЗабГУ»)

ДП 7.05-03-2014

Воспитательная и социальная работа

Критерии	Показатели	Пороговые значения	Периодичность мониторинга и анализа	Способы расчета показателей	Ответственность
Подпроцесс «Реализация социально значимых инициатив обучающихся»					
Количественная результативность реализации социально значимых инициатив обучающихся	Число разработанных и реализованных социально значимых мероприятий (проекты, форумы, акции и т.д.) за текущий год на факультете	Не менее 1 на факультет	1 раз в семестр	Количество разработанных и реализованных социально значимых мероприятий за текущий год на факультете	Декан факультета, (специалист по ВР)
	Охват студентов в реализации социально значимых мероприятий: 1. На факультете. 2. В университете	1. Не менее 10% от общего количества студентов очной формы обучения на факультете. 2. Не менее 20% от общего количества студентов очной формы обучения в университете	1 раз в семестр	Доля студентов, принявших участие в реализации социально значимых мероприятий по отношению к общему числу студентов очной формы	1. Декан факультета, (специалист по ВР). 2. Начальник ОМИ, специалист по социально значимым инициативам обучающихся
	Число молодежных объединений, деятельность которых направлена на реализацию социально значимых инициатив: 1. На факультете. 2. В университете	1. Не менее 1 объединения. 2. Не менее 5 объединений	1 раз в год	Количество молодежных объединений, созданных для реализации социально значимых инициатив (имеющих Положение)	1. Декан факультета, (специалист по ВР). 2. Начальник ОМИ, специалист по социально значимым инициативам обучающихся



Федеральное государственное бюджетное образовательное учреждение
высшего профессионального образования
«Забайкальский государственный университет»
(ФГБОУ ВПО «ЗабГУ»)

ДП 7.05-03-2014

Воспитательная и социальная работа

Критерии	Показатели	Пороговые значения	Периодичность мониторинга и анализа	Способы расчета показателей	Ответственность
Качественная результативность реализации социально значимых инициатив обучающихся	Результаты восприятия результативности реализованных мероприятий (количество грамот, отзывов, информационно-аналитических публикаций и т.д.)	Не менее 1 документа на каждое реализуемое мероприятие	1 раз в семестр	Количество положительных отзывов (грамот, публикаций и др.), полученных участниками проектов за текущий год: 1. На факультете. 2. В университете	1 Декан факультета (специалист по ВР). 2 Начальник ОМИ, специалист по социально значимым инициативам обучающихся
Подпроцесс «Спортивно-оздоровительная деятельность»					
Количественная результативность спортивно-оздоровительной деятельности	Участие студентов в спортивно-оздоровительных и туристских мероприятиях (в т.ч. и вне вуза) 1. Факультет. 2. Университет	1 Не менее 40%. 2 Не менее 60% от общего числа студентов очной формы обучения на факультете (в университете)	1 раз в семестр	Количество студентов, принимающих участие в спортивно-оздоровительных и туристских мероприятиях (в т.ч. и вне вуза): 1. На факультете. 2. В университете	1. Декан (специалист по ВР), физорги. 2. Тренерский состав, начальник СК, специалист УВиСР по спортивно-оздоровительной деятельности
	Разнообразие видов спорта и оздоровления в вузе	Не менее 10 видов	1 раз в год	Количество культивируемых в вузе видов спорта и оздоровления	Начальник СК, специалист УВиСР по спортивно-оздоровительной деятельности
Качественная результативность спортивно-оздоровительной деятельности	Успешность студентов – участников спортивно-оздоровительных и туристских мероприятий (в т.ч. выездных)	Не менее 50 % от общего числа участников мероприятий (групповые или индивидуальные)	1 раз в семестр	Количество призеров спортивно-оздоровительных и туристских мероприятий (в т.ч. выездных)	Тренерский состав, начальник СК, специалист УВиСР по спортивно-оздоровительной деятельности



Федеральное государственное бюджетное образовательное учреждение
высшего профессионального образования
«Забайкальский государственный университет»
(ФГБОУ ВПО «ЗабГУ»)

ДП 7.05-03-2014

Воспитательная и социальная работа

Критерии	Показатели	Пороговые значения	Периодичность мониторинга и анализа	Способы расчета показателей	Ответственность
	Качество спортивно-оздоровительных и туристских мероприятий (информационно-аналитические статьи, отзывы, благодарственные письма, приказы о поощрении)	Не менее 1 документа на каждое проведенное мероприятие	1 раз в семестр	Сбор и анализ положительных отзывов, полученных участниками спортивно-массовых и туристских мероприятий за год	Начальник СК, тренерский состав, специалист УВиСР по спортивно-оздоровительной деятельности
Подпроцесс «Социальная защита студентов»					
Количественная результативность реализации социальной защиты студентов (1 – факультет; 2 – университет)	Число разработанных и реализованных программ в сфере социальной защиты студентов	Не менее 1 программы в год	1 раз в год	Количество разработанных и реализованных программ за текущий период в университете	Начальник ОСЗиПС, Руководитель психологической службы ЗабГУ, специалист ОСЗиПС
	Охват студентов, принявших участие в реализации разработанной программы: 1. На факультете 2. В университете	1. Не менее 10% от общего количества студентов очной формы обучения на факультете. 2. Не менее 20% от общего количества студентов очной формы обучения в университете	1 раз в семестр	Доля студентов, принявших участие в реализации разработанной программы	1. Декан факультета, (специалист по ВР). 2. Начальник ОСЗиПС, Руководитель психологической службы ЗабГУ, специалист ОСЗиПС
	Охват студентов, заселённых в общежитие, из числа нуждающихся 1. На факультете 2. В университете	1. Не менее 70% 2. Не менее 80%	1 раз в год	Количество студентов, обеспеченных местами в общежитии	1. Декан факультета, (специалист по ВР). 2. Проректор по ВиСР



Федеральное государственное бюджетное образовательное учреждение
высшего профессионального образования
«Забайкальский государственный университет»
(ФГБОУ ВПО «ЗабГУ»)

ДП 7.05-03-2014

Воспитательная и социальная работа

Критерии	Показатели	Пороговые значения	Периодичность мониторинга и анализа	Способы расчета показателей	Ответственность
	Число проведённых психологических консультаций и тренингов, тематических встреч по социальной защите студентов 1. На факультете 2. В университете	1. Не менее 5 2. Не менее 10	1 раз в семестр	Количество проведённых психологических консультаций и тренингов, тематических встреч по социальной защите студентов	1. Декан факультета, (специалист по ВР). 2. Начальник ОСЗиПС, Руководитель психологической службы ЗабГУ, специалист ОСЗиПС
Качественная результативность реализации социальной защиты студентов	Результаты восприятия результативности разработанных программ в сфере социальной защиты	Не менее 1 документа на программу	1 раз в год	Количество положительных отзывов, рецензий, справок о внедрении за текущий период	1. Декан факультета (специалист по ВР). 2. Начальник ОСЗиПС, Руководитель психологической службы ЗабГУ, специалист ОСЗиПС



Федеральное государственное бюджетное образовательное учреждение
высшего профессионального образования
«Забайкальский государственный университет»
(ФГБОУ ВПО «ЗабГУ»)

ДП 7.05-03-2014

Воспитательная и социальная работа

3 Область применения

3.1. Настоящая документированная процедура устанавливает единые требования и порядок организации воспитательной и социальной работы с обучающимися в Забайкальском государственном университете (далее – «Университет»).

3.2. Цель процесса «Воспитательная работа» – совершенствование управленческой деятельности в сфере духовно-нравственного, физического и культурного развития, гражданского становления обучающихся, а также создание оптимальных условий для содействия социальной и творческой самореализации студентов, приобщения их к здоровому образу жизни, формирования позитивной корпоративной культуры студента ЗабГУ.

3.3. Документированная процедура разработана в соответствии с требованиями ISO 9001:2008.

3.4. Требования документированной процедуры являются обязательными для подразделений университета, задействованных в процессе «Воспитательная работа».

4 Нормативные ссылки

4.1 При подготовке настоящей документированной процедуры использованы следующие документы:

- ISO 9000:2005 Система менеджмента качества. Основные положения и словарь;
- ISO 9001:2008 Система менеджмента качества. Требования;
- ISO 19011:2002 Руководящие указания по аудиту систем менеджмента качества и/или систем экологического менеджмента;
- ГОСТ Р ИСО 19011-2012 Руководящие указания по аудиту систем менеджмента;
- ГОСТ ISO 9000-2011 Система менеджмента качества. Основные положения и словарь;
- ГОСТ ISO 9001-2011 Системы менеджмента качества. Требования;
- Федеральный закон № 273-ФЗ от 29.12.2012 г. «Об образовании в Российской Федерации»;
- Постановление Правительства РФ от 18 ноября 2011 года № 945 «О порядке совершенствования стипендиального обеспечения обучающихся в федеральных государственных образовательных учреждениях профессионального образования»;
- Постановление Правительства Российской Федерации от 2 июля 2012 г. №679 «О повышении стипендий нуждающимся студентам первого и второго курсов федеральных государственных образовательных учреждений высшего профессионального образования, обучающимся по очной форме обучения за счет бюджетных ассигнований федерального бюджета по программам бакалавриата и программам подготовки специалиста и имеющим оценки успеваемости "хорошо" и "отлично"»;
- Указ Президента РФ № 597 от 07.05.2012 г. «О мероприятиях по реализации государственной социальной политики»;
- Указ Президента РФ № 599 от 07.05.2012 г. «О мерах по реализации государственной политики в области образования и науки»;



Федеральное государственное бюджетное образовательное учреждение
высшего профессионального образования
«Забайкальский государственный университет»
(ФГБОУ ВПО «ЗабГУ»)

ДП 7.05-03-2014

Воспитательная и социальная работа

– План мероприятий № 2620-р от 30.12.2012 г. («Дорожная карта») «Изменения в отраслях социальной сферы, направленные на повышение эффективности образования и науки»;

– Приказ Минобрнауки России № 1000 от 28.08.2013 г. «Об утверждении Порядка назначения государственной академической стипендии и (или) государственной социальной стипендии студентам, обучающимся по очной форме обучения за счет бюджетных ассигнований федерального бюджета, государственной стипендии аспирантам, ординаторам, ассистентам-стажерам, обучающимся по очной форме обучения за счет бюджетных ассигнований федерального бюджета, выплаты стипендий слушателям подготовительных отделений государственных образовательных организаций высшего образования»;

– Приказ Минобрнауки РФ № 1324 от 10.12.2013 г. «Об утверждении показателей деятельности образовательной организации, подлежащей самообследованию»;

– Приказ Минобрнауки России от 6 августа 2012 г. №591 «Об утверждении критериев отнесения студентов первого и второго курсов федеральных государственных образовательных учреждений высшего профессионального образования, обучающихся по очной форме обучения за счет бюджетных ассигнований федерального бюджета по программам бакалавриата и программам подготовки специалиста и имеющим оценки успеваемости "хорошо" и "отлично", к категории нуждающихся»;

– План деятельности Минобрнауки РФ на 2013- 2018 гг. от 27.06.2013 г.;

– Стратегия государственной молодежной политики в Российской Федерации;

– Федеральные законы и нормативно-правовые акты, целевые государственные программы по воспитанию («Формирование установок толерантного сознания и профилактика экстремизма в Российской Федерации», «Патриотическое воспитание граждан РФ», «Развитие единой образовательной информационной среды» и др.) с последующими изменениями и дополнениями;

– Закон Забайкальского края № 421 от 29 октября 2010 года «О государственной поддержке молодежных и детских общественных объединений в Забайкальском крае»;

– Краевая долгосрочная целевая программа «Допризывная подготовка и патриотическое воспитание молодежи Забайкальского края на 2011–2014 годы»;

– Краевая долгосрочная целевая программа «Молодежь Забайкалья на 2011-2015 гг.»;

– Устав ЗабГУ;

– Положение о стипендиальном обеспечении и других формах материальной поддержки студентов, аспирантов в Забайкальском государственном университете;

– Приказы и распоряжения вышестоящего руководства ЗабГУ;

– Положение о назначении повышенных государственных академических стипендий» № П 7.5.1-1/54-01-2012 от 22 марта 2012 г.

– Положение о именной стипендии имени Ю.В. Кулагина в ЗабГУ;

– Положение о именной стипендии им. Н.Г. Чернышевского.

4.2 Все указанные нормативные документы используются в их последней действующей редакции.



Федеральное государственное бюджетное образовательное учреждение
высшего профессионального образования
«Забайкальский государственный университет»
(ФГБОУ ВПО «ЗабГУ»)

ДП 7.05-03-2014

Воспитательная и социальная работа

5 Термины, определения и сокращения

5.1 В ДП применяются следующие термины и определения:

База данных – именованная совокупность данных о результативности воспитательной работы в вузе.

Воспитательная работа – целенаправленный процесс, суть которого в создании условий для духовно-нравственного и культурного развития, гражданского становления, обогащения личностного и профессионального опыта, созидательного решения общественных и личных проблем, а также условий для содействия социальной и творческой самореализации студентов, приобщения их к здоровому образу жизни, формирования позитивной корпоративной культуры.

Воспитательная система – комплекс воспитательных целей; специалисты и сотрудники, их реализующих в процессе целенаправленной деятельности; отношения, возникающие между ее участниками; освоенная социальная среда и управленческая деятельность, ее обеспечивающая.

Государственная академическая стипендия – денежная выплата, которая назначается обучающимся по очной форме обучения за счет бюджетного финансирования за достижения в учебной деятельности.

Документированная процедура – документ, описывающий установленный способ осуществления деятельности или процесса.

Именная стипендия – денежная выплата, которая назначается обучающимся по очной форме обучения и назначается дополнительно к государственной академической стипендии за достижения в учебе, в различных областях спорта, творчества и науки.

Культурно-творческая деятельность – деятельность, направленная на развитие творческой самореализации студентов.

Методическая инструкция – документ, устанавливающий единые нормы и правила выполнения отдельных видов работ в университете, а так же осуществления контроля их выполнения с целью обеспечения функционирования СМК.

Общественная деятельность – это деятельность, направленная на принесение пользы обществу, и не направленная на извлечение прибыли.

Повышенная государственная академическая стипендия – денежная выплата, которая назначается студентам очной формы обучения за счет бюджетного финансирования за достижения в научно-исследовательской, общественной, спортивной и творческой деятельности.

Специалист – сотрудник управления воспитательной и социальной работы, курирующий одно из направлений (подпроцесс) воспитательной работы (спортивно-оздоровительная, культурно-массовая, реализация молодежных инициатив или др.)

Спортивная деятельность – эта деятельность в области спорта, целью которой является подготовка спортсменов, проведение спортивных мероприятий, образование или другой вид деятельности, связанный со спортом.

Тьютор – студент, активист вуза, обладающий развитыми коммуникативными и организационными характеристиками, как правило, является руководителем молодежного объединения.

5.2. В документированной процедуре приняты следующие сокращения:

ВД – воспитательная деятельность;



Федеральное государственное бюджетное образовательное учреждение
высшего профессионального образования
«Забайкальский государственный университет»
(ФГБОУ ВПО «ЗабГУ»)

ДП 7.05-03-2014

Воспитательная и социальная работа

ВиСР – воспитательная и социальная работа;
ВПИ – военно-патриотическая игра;
ВР – воспитательная работа;
Заб. край – Забайкальский край;
ЗабГУ – Забайкальский государственный университет;
КМ (мероприятия) – культурно-массовые мероприятия;
КМР – культурно-массовая работа;
КССО – комитет студенческого спортивного общества;
ОКМР – отдел культурно-массовой работы;
ОМИ – отдел молодежных инициатив;
ОСО – объединенный совет обучающихся;
ОСС – орган студенческого самоуправления;
ППС – профессорско-преподавательский состав;
ППС – профессорско-преподавательский состав;
ПФО – планово-финансовый отдел;
СВД – совет по воспитательной деятельности;
СВД – социально-воспитательная деятельность;
СЗ проект – социально значимое мероприятие;
СК – спортивный клуб ЗабГУ;
СМИ – средства массовой информации;
СМК – система менеджмента качества;
СО (секции, мероприятия, деятельность) – спортивно-оздоровительные (секции...);
УБУ – управление бухгалтерского учета;
УВиСР – управление воспитательной и социальной работы;
УГКО – управление гарантии качества образования;
УК – управление кадров;
УСОиСМИ – управление по связям с общественностью и средствами массовой информации;
ФКиС – физическая культура и спорт;
ЭУ – экономическое управление.

В графическом описании процедуры использованы следующие символы:



Начало/конец процесса

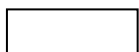

Отдельный этап процесса

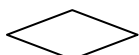

Принятие решения



Документ

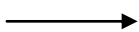

Переход к следующему действию

	<p style="text-align: center;">Федеральное государственное бюджетное образовательное учреждение высшего профессионального образования «Забайкальский государственный университет» (ФГБОУ ВПО «ЗабГУ»)</p>
<p>ДП 7.05-03-2014</p>	<p style="text-align: center;">Воспитательная и социальная работа</p>



Выход в часть схемы и вход из другой части этой схемы. Используется для обрыва линии и продолжения ее в другом месте (пример: разделение блок-схемы, не помещающейся на листе). Соответствующие соединительные символы должны иметь одно (при том уникальное) обозначение



Создание базы данных

6 Описание документированной процедуры

6.1 Общие положения

6.1.1. Воспитательная миссия ЗабГУ определяется как создание условий для духовно-нравственного и культурного развития, гражданского становления, обогащения личностного и профессионального опыта, созидательного решения общественных и личных проблем, а также условий для содействия социальной и творческой самореализации студентов, приобщения их к здоровому образу жизни, формирования позитивной корпоративной культуры студента ЗабГУ.

6.1.2. Цель процесса определяется как совершенствование управленческой деятельности в сфере духовно-нравственного, физического и культурного развития, гражданского становления обучающихся, а также создание оптимальных условий для содействия социальной и творческой самореализации студентов, приобщения их к здоровому образу жизни, формирования позитивной корпоративной культуры студента ЗабГУ.

6.2 В качестве приоритетных ценностных ориентиров в воспитательной и социальной работе выступают:

6.2.1. Человек как высшая ценность – личность студента в своей неповторимости и уникальности, ее мир в единстве внешних проявлений и внутренних переживаний, ее права и жизненные интересы, настоящее и будущее.

6.2.2. Честь и достоинство – как нравственный критерий и регулятор жизненного и профессионального самоопределения личности, его деятельности и отношений всех субъектов образовательного процесса, как нравственная основа творческой социально направленной самореализации.

6.2.3. Личное и общественное благо – как ключевая жизненная цель гражданина России, как гармоническое соединение в жизни студента личностного и коллективистского начал.

6.2.4. Созидание – как основа достойной человека жизни; созидание мира, природы, культуры, другого, себя самого, базирующееся на освоении отечественной и мировой культуры, творчестве и сотрудничестве всех субъектов образовательного процесса.

6.2.5. Свобода и ответственность, право выбора - как важнейшая предпосылка успешной созидательной деятельности и поддержка в университете демократического уклада жизни.



Федеральное государственное бюджетное образовательное учреждение
высшего профессионального образования
«Забайкальский государственный университет»
(ФГБОУ ВПО «ЗабГУ»)

ДП 7.05-03-2014

Воспитательная и социальная работа

6.2.6. Развитие – как основной смысл профессиональной деятельности педагогического коллектива, способствующей развитию творческой индивидуальности студента.

6.2.7. Профессиональная компетентность и гуманистическая детоцентристская ориентация – как главные условия решения профессиональных задач, стоящих перед будущим специалистом в условиях модернизации общества и системы педагогического образования в Российской Федерации.

6.3 Приоритетные задачи воспитания студента в ЗабГУ

6.3.1. Воспитание студентов как граждан высокой общей культуры, способных к созидательному решению личных и общественных проблем в условиях гражданского общества и быстро меняющегося мира.

6.3.2. Воспитание студентов как профессионально компетентных специалистов, способных решать профессиональные проблемы на основе гуманистических ценностей и ответственного нравственного выбора средств ее решения.

6.3.3. Противодействие негативным социальным процессам в молодежной среде, вытеснение проявлений асоциального поведения студентов.

6.4 Организация воспитательной и социальной работы в вузе

6.4.1. Основными направлениями (подпроцессами) воспитательной и социальной работы в ЗабГУ являются спортивно-оздоровительное, культурно-массовое, реализация социально значимых инициатив обучающихся.

6.4.2. Каждое направление (подпроцесс) в вузе курируется начальником отдела Управления воспитательной и социальной работы. Ежегодные планы работы по направлениям (подпроцессам) интегрируются в общий план воспитательной работы в вузе.

6.4.3. Основными видами деятельности (операциями) подпроцесса «спортивно-оздоровительная деятельность» являются организация работы спортивных, туристских и оздоровительных секций; проведение университетских соревнований, представительство вуза в городских, краевых, всероссийских, международных мероприятиях спортивно-массовой и туристской направленности; создание банка данных о спортивно-оздоровительной деятельности в вузе.

6.4.4. Основными видами деятельности (операциями) подпроцесса «культурно-массовая работа» являются организация традиционных и инновационных культурно-массовых мероприятий университета по российской и международной тематике; представительство вуза в городских, краевых и региональных конкурсах и слетах; создание резервного фонда творческой деятельности вуза.

6.4.5. Основными видами деятельности (операциями) подпроцесса «реализация социально значимых инициатив обучающихся» являются организация социально значимых мероприятий на вузовском, городском, краевом и всероссийском уровнях; реализация социально значимых проектов, представительство вуза на конкурсных проектных молодежных мероприятиях города, края, региона, России; создание данных о деятельности молодежных объединений вуза.



Федеральное государственное бюджетное образовательное учреждение
высшего профессионального образования
«Забайкальский государственный университет»
(ФГБОУ ВПО «ЗабГУ»)

ДП 7.05-03-2014

Воспитательная и социальная работа

6.5 Описание подпроцесса «Культурно-массовая работа»

Планирование культурно-массовой деятельности начальник ОКМР начинает с анализа входящей документации по профилю деятельности, поступившей из Министерства образования и науки РФ, Министерства культуры РФ, Рособнадзора в области целей и политики качества образования, Федерального агентства по делам молодежи, Общероссийской общественной молодежной организации «Российский союз молодежи», Управления по делам молодежи Администрации г. Читы, Отдела молодежной политики Министерства образования, науки и молодежной политики Забайкальского края, Министерства культуры Забайкальского края, Отдела воспитательной работы, дополнительного образования и молодежной политики Комитета образования администрации городского округа «город Чита», информационных писем из оргкомитетов международных, всероссийских, межрегиональных, краевых, городских, творческих конкурсов и фестивалей, календаря традиционных воспитательных мероприятий вуза и знаменательных дат Российского государства.

Совместно с представителями Союза творческих коллективов составляется план культурно-массовых мероприятий на учебный год.

Затем специалист ОКМР УВиСР и специалисты по воспитательной работе на факультетах разрабатывают положение и сценарий мероприятия или конкурса. Информация о конкурсе или мероприятии доводится до структурных подразделений вуза. Далее начинается этап сбора заявок или проведение репетиций (просмотр концертных номеров). В определенное время, согласно положению, оргкомитетом конкурса или мероприятия проводится экспертиза заявок. Заявки, не прошедшие экспертизу, отклоняются. Коллективы, заявки которых прошли экспертизу, участвуют в конкурсе или мероприятии.

После экспертизы начинается этап реализации мероприятия или конкурса с привлечением финансовых средств вуза и спонсорских средств. Ответственные за реализацию – оргкомитет и участники.

Результаты реализации мероприятия или конкурса представляются представителям УСОиСМИ ЗабГУ. Материалы выставляются на сайт университета и СМИ Забайкальского края.

В конце учебного года начальник ОКМР составляет отчет. Отчет утверждает начальник УВиСР.

В плане организации внешних творческих мероприятий, на основании анализа входящих информационных писем начальник ОКМР, специалист ОКМР совместно с руководителями творческих коллективов вуза формирует выездные группы для участия в творческих конкурсах и фестивалях. Начальник ОКМР при согласовании с экономическим управлением и ректоратом подготавливает приказ о направлении целевых групп для участия.

Участники по результатам выступления составляют отчет. По результатам выступления участники представляются к поощрению, по представлению начальника ОКМР, при согласовании с бухгалтерией университета и на основании приказа ректора ЗабГУ.

С целью поддержки и стимулирования творческой деятельности студентов Ученый совет университета рекомендует студентов и аспирантов университета на получение:



Федеральное государственное бюджетное образовательное учреждение
высшего профессионального образования
«Забайкальский государственный университет»
(ФГБОУ ВПО «ЗабГУ»)

ДП 7.05-03-2014

Воспитательная и социальная работа

- стипендии Президента и Правительства Российской Федерации, губернатора Забайкальского края, мэра г. Читы, (за активное участие в творческой деятельности);
- повышенная государственная академическая стипендия.

Повышенная стипендия назначается за достижения студента в культурно-творческой деятельности при соответствии этой деятельности одному или нескольким из следующих критериев:

- получение студентом в течение 2 лет, предшествующих назначению повышенной стипендии, награды (приза) за результаты культурно-творческой деятельности, осуществленной им в рамках деятельности, проводимой образовательной организацией высшего образования или иной организацией, в том числе в рамках конкурса, смотра и иного аналогичного международного, всероссийского, ведомственного, регионального мероприятия;

- публичное представление студентом в течение года, предшествующего назначению повышенной стипендии, созданного им произведения литературы или искусства (литературного произведения, драматического, музыкально-драматического произведения, сценарного произведения, хореографического произведения, пантомимы, музыкального произведения с текстом или без текста, аудиовизуального произведения, произведения живописи, скульптуры, графики, дизайна, графического рассказа, комикса, другого произведения изобразительного искусства, произведения декоративно-прикладного, сценографического искусства, произведения архитектуры, градостроительства, садово-паркового искусства, в том числе в виде проекта, чертежа, изображения, макета, фотографического произведения, произведения, полученного способом, аналогичным фотографии, географической, геологической, другой карты, плана, эскиза, пластического произведения, относящегося к географии, топографии и другим наукам, а также другого произведения);

- систематическое участие студента в проведении (обеспечении проведения) публичной культурно-творческой деятельности воспитательного, пропагандистского характера и иной общественно значимой публичной культурно-творческой деятельности.

На основании ходатайства факультетов на Ученом совете рассматриваются кандидатуры на получение именной или специальной стипендии.

Результаты выступления представляются представителям пресс-службы ЗабГУ. Материалы выставляются на сайт университета и предоставляются в СМИ Забайкальского края.

Подпроцесс «Культурно-массовая работа» представлен на блок-схеме в приложении А.

6.6 Описание подпроцесса «Спортивно-оздоровительная деятельность»

Планирование спортивно-оздоровительной деятельности начальник СК начинает с анализа календарных планов по проведению городских, краевых, региональных, всероссийских, международных соревнований, утвержденных Министерством физической культуры и спорта Забайкальского края и отделом по физической культуре и спорту администрации городского округа «Город Чита», а так же на основании анализа входящей документации по профилю деятельности, поступившей из Министерства образования и науки РФ, Министерства физической культуры и спорта РФ, Рособнадзора, Федерального агентства по делам молодежи, Общероссийской



Федеральное государственное бюджетное образовательное учреждение
высшего профессионального образования
«Забайкальский государственный университет»
(ФГБОУ ВПО «ЗабГУ»)

ДП 7.05-03-2014

Воспитательная и социальная работа

общественной молодежной организации «Российский союз молодежи» и других информационных писем.

Далее начальник СК, совместно с тренерским составом, председателем туристического клуба, физоргми факультетов составляет план спортивно-массовых и туристических мероприятий на учебный год.

Работа по плану осуществляется в двух направлениях: 1) организация и проведение спортивно-массовых и туристических мероприятий внутривузовского характера (спартакиада первокурсников, спартакиада факультетов, отборочные соревнования и т.д.); 2) участие сборных команд университета по различным видам спорта в соревнованиях городского, краевого, регионального, всероссийского, международного уровня.

В этом направлении начальник СК при согласовании с проректором по ВиСР, ЭУ разрабатывает положение о соревнованиях. Положение утверждает ректор ЗабГУ. Положение представляется в деканаты.

Далее начальник СК вместе с тренерским составом, председателем туристического клуба, физоргми факультетов назначает оргкомитет. По положению о соревнованиях проводится заседание судейской коллегии, где определяется порядок выступления команд или участников, утверждается программа проведения мероприятия.

По окончании мероприятия начальник СК делает отчет о проведении, результаты представляет представителям пресс-службы. Материалы выставляются на сайт университета и в СМИ Забайкальского края.

Анализируя проведение соревнований, начальник СК совместно с тренерским составом проводит отбор среди студентов, приглашая наиболее успешных в составы сборных университета по различным видам спорта.

В конце каждого календарного года начальник СК сдает отчет ФК-1 Министерству ФКиС Забайкальского края и отделу по ФКиС администрации городского округа «Город Чита». В конце учебного года начальник СК составляет отчет. Отчет утверждает начальник УВиСР.

Согласно положениям по проведению городских, краевых, региональных, всероссийских, международных соревнований утвержденных Министерством физической культуры и спорта Забайкальского края и отделом по физической культуре и спорту администрации городского округа «Город Чита», начальник СК совместно с тренерским составом организует сборные команды.

Все участники соревнований проходят обязательное медицинское обследование. Участники не прошедшие медицинский осмотр или не допущенные к участию, могут быть заменены другими членами сборных команд.

Приказом ректора или распоряжением деканата команды направляются для участия в соревнованиях.

Согласно результативности выступления те или иные участники представляются к поощрению по представлению начальника СК, при согласования с бухгалтерией университета и на основании приказа ректора ЗабГУ.

С целью поддержки и стимулирования спортивно-оздоровительной деятельности и результатов спорта высших достижений студентов Ученый совет университета рекомендует студентов и аспирантов университета на получение:

– стипендии Президента и Правительства Российской Федерации, губернатора Забайкальского края, мэра г. Читы, (за активное участие в спортивной деятельности);



Федеральное государственное бюджетное образовательное учреждение
высшего профессионального образования
«Забайкальский государственный университет»
(ФГБОУ ВПО «ЗабГУ»)

ДП 7.05-03-2014

Воспитательная и социальная работа

- знак «Лучший спортсмен года»;
- повышенная государственная академическая стипендия.

Повышенная стипендия назначается за достижения студента в спортивной деятельности при соответствии этой деятельности одному или нескольким из следующих критериев:

- получение студентом в течение 2 лет, предшествующих назначению повышенной стипендии, награды (приза) за результаты спортивной деятельности, осуществленной им в рамках спортивных международных, всероссийских, ведомственных, региональных мероприятий, проводимых учреждением высшего профессионального образования или иной организацией;

- систематическое участие студента в спортивных мероприятиях воспитательного, пропагандистского характера и (или) иных общественно значимых спортивных мероприятиях.

Повышенная стипендия не назначается за достижения в спортивной деятельности студентам, получающим стипендию Президента Российской Федерации, выплачиваемую в соответствии с Указом Президента Российской Федерации от 31 марта 2011 г. N 368 «О стипендиях Президента Российской Федерации спортсменам, тренерам и иным специалистам спортивных сборных команд Российской Федерации по видам спорта, включенным в программы Олимпийских игр, Паралимпийских игр и Сурдлимпийских игр, чемпионам Олимпийских игр, Паралимпийских игр и Сурдлимпийских игр».

На основании ходатайства факультетов на Ученом совете рассматриваются кандидатуры на получение именной или специальной стипендии.

Результаты выступления представляются представителям УСОиСМИ ЗабГУ. Материалы выставляются на сайт университета и в СМИ Забайкальского края.

Подпроцесс «Спортивно-оздоровительная деятельность» представлен на блок-схеме в приложении Б.

6.7 Описание подпроцесса «Реализация социально значимых инициатив обучающихся»

Планирование деятельности по реализации социально значимых инициатив обучающихся начальник отдела МИ и специалисты УВиСР начинают на основании анализа плана работ студенческих объединений, входящих в состав ОСО ЗабГУ, на основании традиций, сложившихся в университете, а так же на основании анализа входящей документации по профилю деятельности, поступившей из Министерства образования и науки РФ, Рособнадзора, Федерального агентства по делам молодежи, Общероссийской общественной молодежной организации «Российский союз молодежи», Молодежной общероссийской общественной организации «Российские студенческие отряды», анализа плана работ Отдела молодежной политики Министерства образования, науки и молодежной политики Забайкальского края, Отдела воспитательной работы, дополнительного образования и молодежной политики Комитета образования администрации городского округа «город Чита» и других информационных писем. Специалисты отдела МИ УВиСР составляют план работы на год по своему узкому профилю. Начальник отдела МИ сводит информацию в единый план социально значимых внеучебных мероприятий на учебный год, который утверждает начальник УВиСР.

Работа по плану осуществляется в двух направлениях:



Федеральное государственное бюджетное образовательное учреждение
высшего профессионального образования
«Забайкальский государственный университет»
(ФГБОУ ВПО «ЗабГУ»)

ДП 7.05-03-2014

Воспитательная и социальная работа

1. Организация социально значимых мероприятий, инициированных студентами и студенческими объединениями университета.

2. Представительское участие во внешних социально значимых, конкурсных и корпоративных мероприятиях городского, краевого, всероссийского и международного уровней.

1. Организация социально значимых мероприятий, инициированных студентами и студенческими объединениями университета, осуществляется поэтапно:

В начале работы инициативная группа студентов под кураторством начальника отдела МИ УВиСР и при согласовании с ЭУ ЗабГУ разрабатывает положение о мероприятии. После публичного обсуждения на рабочем собрании ОСО и внесения поправок положение утверждает ректор университета. При необходимости положение предварительно согласуется с партнерской стороной мероприятия (организация или учреждения города или края).

Далее начинается информационный этап, на котором распространяется информация о мероприятии, начинается сбор заявок, при необходимости групповое или индивидуальное консультирование, которое может проводить как представитель инициативной студенческой группы, так и специалист отдела МИ УВиСР.

По окончании всех подготовительных процедур специалист или начальник отдела МИ готовит распоряжение или приказ о проведении мероприятия.

В установленные сроки и время в соответствии с положением проходит мероприятие. Подводятся итоги. Проводится награждение.

Специалист или начальник отдела МИ УВиСР на протяжении всего периода осуществляет контроль за ходом мероприятия.

Инициативная группа в течение всего периода от начала подготовки мероприятия до окончания тесно сотрудничает с УСОиСМИ вуза.

По завершении мероприятия инициативная группа готовит отчет о проведенном мероприятии. На очередном рабочем собрании ОСО анализируется мероприятие и формируется представление о целесообразности проведения данного мероприятия в следующем году. При удовлетворительном заключении мероприятие рекомендуется в план мероприятий отдела МИ УВиСР на следующий учебный год. При неудовлетворительном заключении рекомендуют не включать мероприятие в план работы отдела МИ на следующий учебный год.

2. Организация представительского участия во внешних социально значимых, конкурсных и корпоративных мероприятиях городского, краевого, всероссийского и международного уровней:

Первоначально специалист отдела МИ УВиСР формирует в соответствии с информационными письмами реестр внешних социально значимых, конкурсных и других выездных мероприятий (слет, форум, съезд и др.).

Посредством УСОиСМИ вуза, информационных листов для специалистов по воспитательной работе на факультетах, рабочих собраниях ОСО проводится информирование обучающихся о конкретном социально значимом мероприятии, в том числе конкурсном или корпоративном.

Начальник отдела МИ УВиСР при согласовании с учебно-методическим управлением и, при необходимости, с бухгалтерией, готовит Приказ о направлении целевых групп обучающихся для участия во внешних социально значимых мероприятиях.



Федеральное государственное бюджетное образовательное учреждение
высшего профессионального образования
«Забайкальский государственный университет»
(ФГБОУ ВПО «ЗабГУ»)

ДП 7.05-03-2014

Воспитательная и социальная работа

Участие делегаций вуза во внешних мероприятиях конкурсах освещается в СМИ (отв. руководитель делегации, УСОиСМИ вуза).

С целью поддержки и стимулирования социально значимой деятельности студентов Ученый совет университета рекомендует студентов и аспирантов университета на получение:

– стипендии Президента и Правительства Российской Федерации, губернатора Забайкальского края, мэра г. Читы (за активное участие в социально значимой деятельности);

– повышенная государственная академическая стипендия.

Повышенная стипендия назначается за достижения студента в общественной деятельности при соответствии этой деятельности одному или нескольким из следующих критериев:

– систематическое участие студента в проведении (обеспечении проведения): социально ориентированной, культурной (культурно-просветительской, культурно-воспитательной) деятельности в форме шефской помощи, благотворительных акций и иных подобных формах; общественной деятельности, направленной на пропаганду общечеловеческих ценностей, уважения к правам и свободам человека, а также на защиту природы; общественно значимых культурно-массовых мероприятий;

– систематическое участие студента в деятельности по информационному обеспечению общественно значимых мероприятий, общественной жизни учреждения высшего профессионального образования (в разработке сайта учреждения высшего профессионального образования, организации и обеспечении деятельности средств массовой информации, в том числе в издании газеты, журнала, создании и реализации теле- и радиопрограмм учреждения высшего профессионального образования);

– участие (членство) студента в общественных организациях в течение года, предшествующего назначению повышенной стипендии;

– систематическое участие студента в обеспечении защиты прав студентов;

– систематическое безвозмездное выполнение студентом общественно полезной деятельности, в том числе организационной, направленной на поддержание общественной безопасности, благоустройство окружающей среды, природоохранной деятельности или иной аналогичной деятельности.

На основании ходатайства факультетов на Ученом совете рассматриваются кандидатуры на получение именной или специальной стипендии.

Подпроцесс «Реализация социально значимых инициатив обучающихся» представлен на блок-схеме в приложении В.

6.8 Описание подпроцесса «Социальная защита студентов»

Планирование деятельности по реализации социальной защиты и поддержки студентов начальник ОСЗиПС, руководитель психологической службы и специалист ОСЗиПС начинают на основании плана работы отдела, а так же на основании анализа входящей документации по профилю деятельности, поступившей из Министерства образования и науки РФ, Министерства социальной защиты населения Забайкальского края, Отдела молодежной политики Министерства образования, науки и молодежной политики Забайкальского края, внутренних распорядительных документов. Специалист ОСЗиПС и руководитель психологической службы ОСЗиПС УВиСР составляют план



Федеральное государственное бюджетное образовательное учреждение
высшего профессионального образования
«Забайкальский государственный университет»
(ФГБОУ ВПО «ЗабГУ»)

ДП 7.05-03-2014

Воспитательная и социальная работа

работы на год по своему узкому профилю. Начальник ОСЗиПС сводит информацию в единый план реализации процесса социальной защиты и поддержки студентов на учебный год, который утверждает начальник УВиСР.

Работа по плану осуществляется по трём направлениям:

1. Реализация разработанных программ в сфере социальной защиты и поддержки студентов.

2. Обеспечение студентов, нуждающихся в жилье местами в общежитии.

3. Совершенствование содержания и формы работы со студентами в плане формирования психологического здоровья.

1. Реализация разработанных программ в сфере социальной защиты и поддержки студентов, осуществляется поэтапно.

Начальник ОСЗиПС, руководитель психологической службы ЗабГУ разрабатывают проект программы в сфере социальной защиты и поддержки студентов. Утверждают проект программы. Составляют непосредственно программу и утверждают её.

Далее начинается информационный этап, на котором распространяется информация о программе, а также о планируемых мероприятиях. Принимаются заявки, утверждаются списки.

По окончании всех подготовительных процедур начальник ОСЗиПС готовит распоряжение или приказ о проведении конкретного мероприятия в рамках реализации разработанной программы. Распоряжение или приказ согласуется проректором по ВиСР и утверждается ректором.

В установленные сроки и время в соответствии с положением проходит мероприятие. Подводятся итоги.

Начальник УВиСР, начальник ОСЗиПС, руководитель психологической службы ЗабГУ на протяжении всего периода осуществляют контроль над ходом мероприятий.

По завершении мероприятий инициативная группа готовит отчет о проведенном мероприятии, мероприятие анализируется и формируется представление о целесообразности включения данного мероприятия в последующую программу. При удовлетворительном заключении мероприятие рекомендуется включить в последующую программу. При неудовлетворительном заключении рекомендуют не включать данное мероприятие.

2. Обеспечение студентов, нуждающихся в жилье местами в общежитии.

Студент, нуждающийся в жилье, пишет заявление с просьбой рассмотреть возможность предоставления койко-места в общежитии и обращается с этим заявлением к специалисту по воспитательной работе факультета, на котором он обучается. Специалист по воспитательной работе, рассмотрев заявление, выносит резолюцию с просьбой поддержать данного студента и выделить для него койко-место в общежитии, в случае, если в этом действительно есть необходимость. Затем, специалист по воспитательной работе передаёт заявления проректору по воспитательной и социальной работе ЗабГУ. Проректор по воспитательной и социальной работе распределяет места в общежитии, заселяет студентов, а списки заселённых студентов передаёт заведующему общежитием.

3. Совершенствование содержания и формы работы со студентами в плане формирования психологического здоровья.

Руководитель психологической службы ЗабГУ разрабатывает план на учебный год по проведению психологических консультаций, тренингов и тематических встреч по



Федеральное государственное бюджетное образовательное учреждение
высшего профессионального образования
«Забайкальский государственный университет»
(ФГБОУ ВПО «ЗабГУ»)

ДП 7.05-03-2014

Воспитательная и социальная работа

социальной защите студентов. План утверждается проректором по воспитательной и социальной работе при согласовании с начальником УВиСР.

Далее начинается информационный этап, на котором распространяется информация запланированных тематических встреч по социальной защите студентов, а также о возможности получения психологических консультаций и тренингов. Утверждаются даты проведения встреч и списки студентов.

По окончании всех подготовительных процедур руководитель психологической службы ЗабГУ готовит распоряжение или приказ о проведении тематической встречи в рамках утверждённого плана.

В установленные сроки и время в соответствии с положением проводится тематическая встреча. Подводятся итоги.

Начальник УВиСР, начальник ОСЗиПС, руководитель психологической службы ЗабГУ, на протяжении всего периода осуществляет контроль над ходом мероприятия.

По завершении мероприятия инициативная группа готовит отчет о проведенной тематической встрече, мероприятие анализируется и формируется представление о целесообразности включения данной встречи в план работы на следующий год. При удовлетворительном заключении мероприятие рекомендуется включить в план работы на следующий год. При неудовлетворительном заключении рекомендуют не включать.

Подпроцесс «Социальная защита студентов» представлен на блок-схеме в приложении Г.

	<p style="text-align: center;">Федеральное государственное бюджетное образовательное учреждение высшего профессионального образования «Забайкальский государственный университет» (ФГБОУ ВПО «ЗабГУ»)</p>
<p>ДП 7.05-03-2014</p>	<p style="text-align: center;">Воспитательная и социальная работа</p>

7 Ответственность

7.1 Процесс «Воспитательная и социальная работа» включает 4 подпроцесса, охватывающих всю деятельность, которая необходима для планирования и организации воспитательной работы, для обеспечения процесса необходимыми ресурсами.

7.2 Ответственным за управление процессом является проректор по воспитательной и социальной работе, который устанавливает цели и объем процедуры, ответственных за подпроцессы, обеспечивает наличие ресурсов, анализирует и улучшает деятельность по процессу, согласовывает структуру, штаты, сметы расходов, текущую организационную документацию.

7.3 Начальник управления по воспитательной и социальной работе является менеджером процесса, который предоставляет возможность пользоваться материально-финансовыми и интеллектуальными ресурсами вуза для организации воспитательной работы, определяют формы индивидуальной и групповой поддержки одаренной молодежи.



8 Приложения

Приложение А

Блок-схема подпроцесса «Культурно-массовая работа»

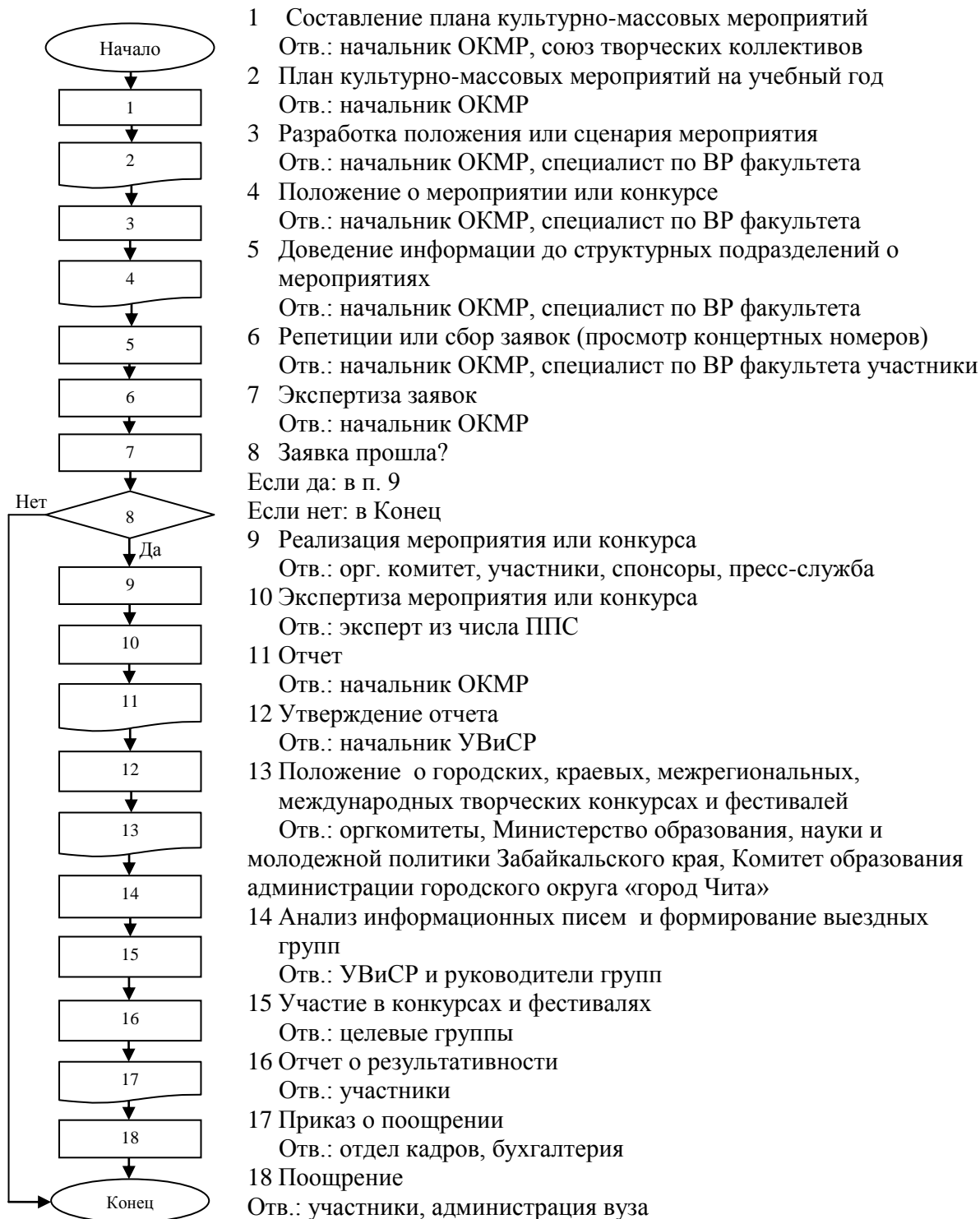



Приложение Б

Блок-схема подпроцесса «Спортивно-оздоровительная деятельность»

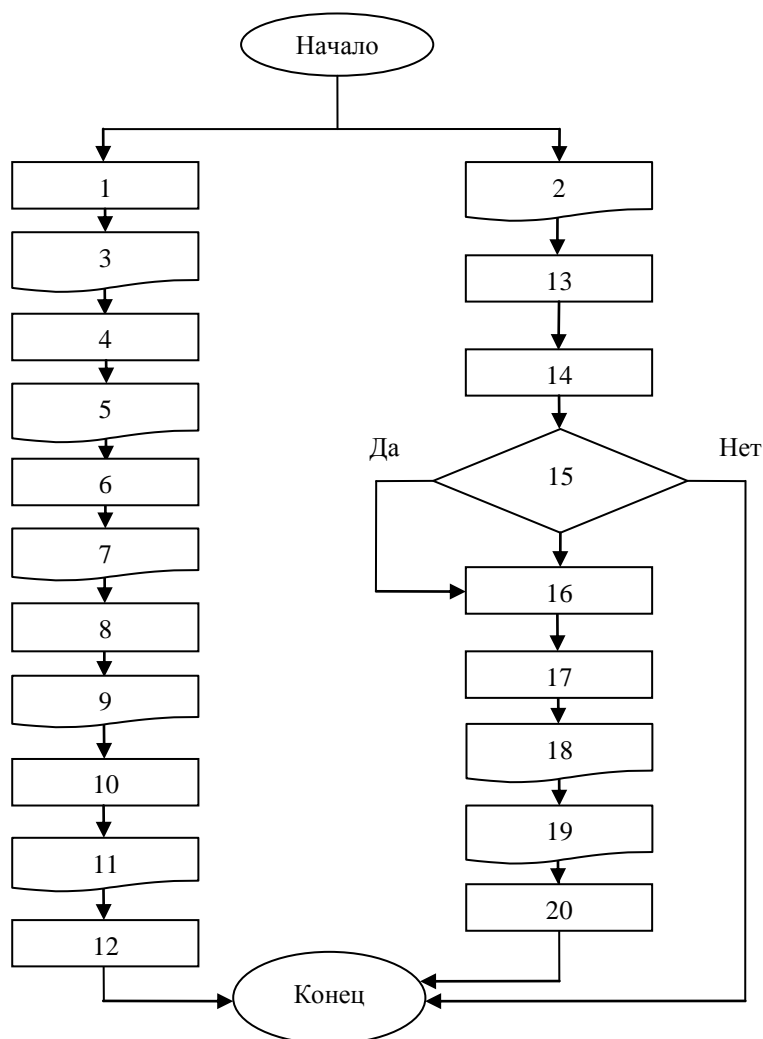

1. Составление плана «спортивно-оздоровительной деятельности» на учебный год
Отв.: Начальник СК
2. Положения о городских, краевых, региональных, всероссийских, международных соревнованиях
Отв.: Министерство физической культуры и спорта Забайкальского края, отдел по физической культуре и спорту Администрации городского округа «Город Чита»
3. План спортивно-массовых и туристических мероприятий
Отв.: Начальник СК совместно с тренерским составом, председателем тур. клуба, физоргами факультета
4. Разработка положения о внутривузовских соревнованиях
Отв.: Начальник СК
5. Положения о внутривузовских соревнованиях
Отв.: Начальник СК



Федеральное государственное бюджетное образовательное учреждение
высшего профессионального образования
«Забайкальский государственный университет»
(ФГБОУ ВПО «ЗабГУ»)

ДП 7.05-03-2014

Воспитательная и социальная работа

6. Утверждение положений в вузе
Отв.: Ректор ЗабГУ
7. Приказ о проведении и финансировании соревнований
Отв.: Ректор ЗабГУ
8. Проведение соревнований
Отв.: оргкомитет, участники, спонсоры. За освещение мероприятия в СМИ отв. УСОиСМИ вуза
9. Отчет о проведении соревнований
Отв.: Начальник СК
10. Анализ информации о проведенных мероприятиях
Отв.: Начальник СК
11. Отчет за учебный год о спортивно-оздоровительной деятельности
Отв.: Начальник СК
12. Утверждение отчета
Отв.: Начальник СК
13. Подбор команд и участников
Отв.: Начальник СК
14. Прохождение медицинского осмотра
Отв.: участники
15. Прошел мед. осмотр?
Если да: в п. 16
Если нет: в конец
16. Участие в соревнованиях
Отв.: участники
17. Составление отчета о результативности участия
Отв.: Начальник СК
18. Отчет об участии во внешнем мероприятии
Отв.: Начальник СК. За освещение мероприятия в СМИ отв. УСОиСМИ вуза
19. Приказ о поощрении победителей и лауреатов внешних мероприятий
Отв.: УК, УБУ, ЭУ
20. Поощрение победителей.
Отв.: Администрация вуза, участники



Приложение В
Блок-схема подпроцесса «Реализация социально значимых инициатив обучающихся»

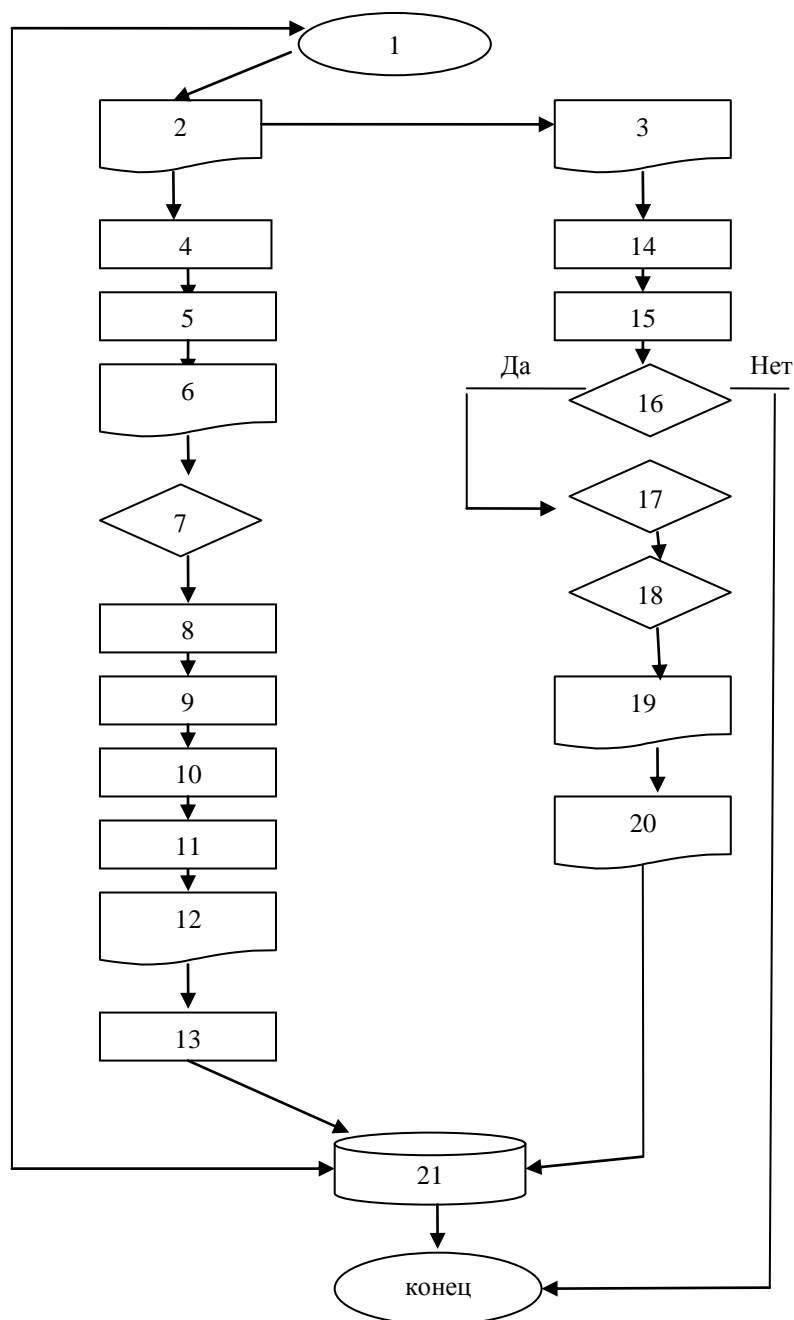



	<p style="text-align: center;">Федеральное государственное бюджетное образовательное учреждение высшего профессионального образования «Забайкальский государственный университет» (ФГБОУ ВПО «ЗабГУ»)</p>
<p>ДП 7.05-03-2014</p>	<p style="text-align: center;">Воспитательная и социальная работа</p>

1. Анализ документации по отделу (на основании анализа имеющейся электронной базы, плана работ прошлого года, плана работ студенческих объединений, входящих в состав ОСО ЗабГУ, на основании традиций, сложившихся в университете, а так же на основании анализа входящей документации по профилю деятельности, поступившей из разных ведомств и учреждений).
2. Составление плана работы отдела МИ.
Отв. начальник ОМИ
3. Составление реестра внешних социально значимых, конкурсных и других выездных мероприятий
Ответ. Начальник ОМИ, специалист ОМИ
4. Разработка Положения о мероприятии. Составление сметы.
Ответ. Руководитель инициативной группы
5. Обсуждение на собрании ОСС
Ответ. Председатель ОСС, рук-ль инициативной группы
6. Утверждение положения о мероприятии
Ответ. Председатель ОСС, начальник ОМИ, специалист по ВР
7. Согласование с ПФО
Ответ: начальник ОМИ, специалист ОМИ, специалист по ВР
8. Информирование о мероприятии
Ответ. Руководитель инициатив. группы
9. Прием заявок
Ответ. Руководитель инициатив. группы
10. Консультирование участников мероприятия. Контроль за ходом мероприятия
Ответ. Руководитель инициативной группы, начальник ОМИ, специалист ОМИ, замдекана по ВР
11. Проведение мероприятия. Подведение итогов. Награждение.
Ответ. Руководитель инициативной группы, начальник (специалист) ОМИ. Замдекана по ВР.
12. Отчет о мероприятии
Ответ. Руководитель инициативной группы
13. Анализ проведенного мероприятия (для пополнения электронной базы СЗ мероприятий)
14. Распространение информации о вневузовском СЗ мероприятии
Ответ. Председатель ОСО, начальник (специалист) ОМИ, специалист по ВР
15. Прием заявок на участие
Ответ. начальник (специалист) ОМИ
16. Рассмотрение заявок на участие
Ответ. председатель ОСО, начальник ОМИ
17. Утверждение заявок
Ответ. начальник ОМИ, специалист по ВР
18. Согласование с ПФО (при необходимости)
Ответ. начальник ОМИ
19. Приказ о командировке или распоряжение об участии во внешнем СЗ мероприятии
Ответ. начальник ОМИ
20. Отчет об участии
Ответ. начальник ОМИ, специалист по ВР
21. Формирование электронной базы студенческих СЗ мероприятий
Ответ. начальник ОМИ, специалист ОМИ, замдекана по ВР
Мероприятие рекомендовано (+) для проведения в следующем году
Мероприятие не рекомендовано для проведения (-)

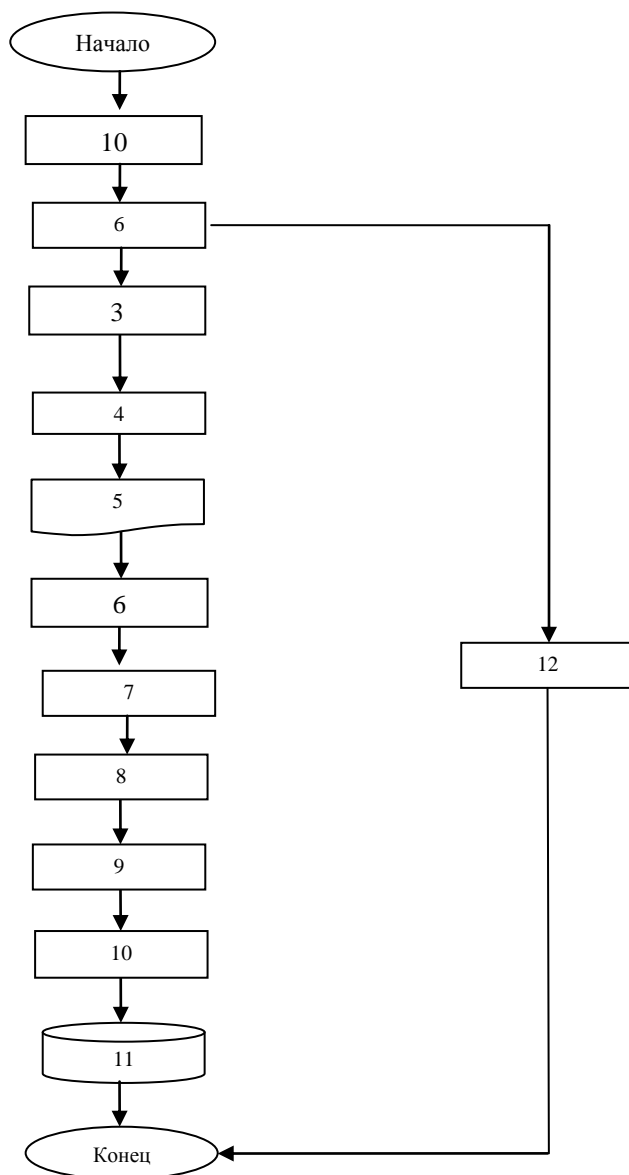

Приложение Г
Блок-схема подпроцесса «Социальная защита студентов»



	<p style="text-align: center;">Федеральное государственное бюджетное образовательное учреждение высшего профессионального образования «Забайкальский государственный университет» (ФГБОУ ВПО «ЗабГУ»)</p>
<p>ДП 7.05-03-2014</p>	<p style="text-align: center;">Воспитательная и социальная работа</p>

1. Анализ документации по отделу (на основании анализа имеющейся электронной базы, плана работ прошлого года, на основании анализа входящей документации по профилю деятельности, поступившей из разных ведомств и учреждений).

Отв. Начальник ОСЗиПС.

2. Составление плана работы ОСЗиПС.

Отв. начальник ОСЗиПС.

3. Разработка программы в сфере социальной защиты и поддержки студентов.

Ответ. начальник ОСЗиПС, руководитель психологической службы

4. Утверждение проекта программы.

Ответ. начальник ОСЗиПС, специалист ОСЗиПС.

5. Разработка плана по проведению психологических консультаций, тренингов и тематических встреч в области социальной поддержки студентов.

Отв. Начальник ОСЗиПС, руководитель психологической службы.

6. Утверждение плана мероприятий.

Отв. Начальник ОСЗиПС, специалист отдела.

7. Утверждение программы на Ученом Совете университета.

Ответ. начальник ОСЗиПС, руководитель психологической службы.

8. Информирование о мероприятиях в рамках реализации программы и плана отдела.

Ответ. начальник ОСЗиПС, руководитель психологической службы

9. Проведение мероприятия. Подведение итогов.

Ответ. начальник ОСЗиПС, руководитель инициативной группы.

10. Отчет о мероприятии.

Ответ. Руководитель инициативной группы

11. Формирование электронной базы проведенных мероприятий

Ответ. начальник ОСЗиПС, специалист отдела, специалист по ВР

Мероприятие рекомендовано (+) для проведения в следующем году. Мероприятие не рекомендовано для проведения (-)

12. Контроль за ходом проведения мероприятия.

Отв. Начальник ОСЗиПС, руководитель психологической службы.

